

Schraubsystem WR

WAE-060-1/0

Aktenregale - Einseitige Nutzung
Étagères à classeurs - Utilisation unilatérale
Archiefrekken - Eenzijdig gebruik
File shelving units - Single sided use

- (D) ■ Aufbauanleitung
- (F) ■ Notice de Montage
- (NL) ■ Handling voor montage
- (GB) ■ Assembly instruction

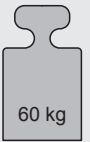

1 Aktenregale **MIT** Deckboden
Étagères à classeurs
AVEC 2 tablette supérieure
Archiefrekken **MET** bovenlegger
File shelving units **WITH** top cover

2 Aktenregale **OHNE** Deckboden
Étagères à classeurs
SANS tablette supérieure
Archiefrekken **ZONDER** bovenlegger
File shelving units **WITHOUT** top cover



WAE-060-1/0 15/12/2022

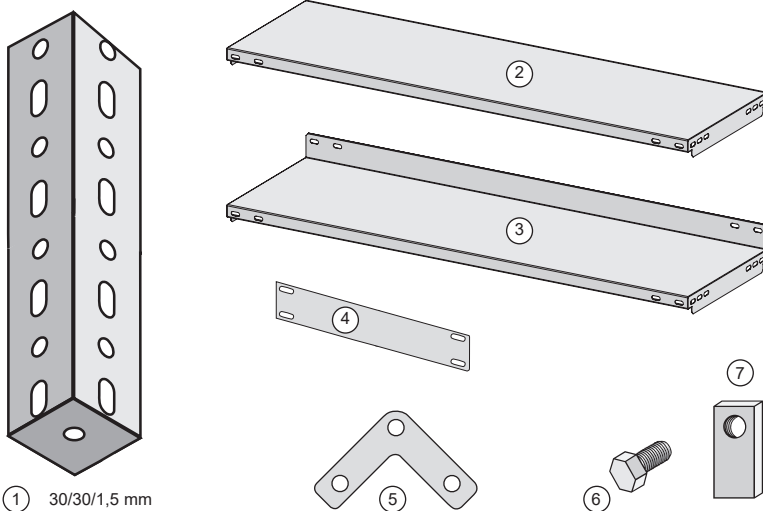

① 30/30/1,5 mm

① Winkelpfosten
Montants d'angle
Hoekstaander
Corner pillar

② Deckboden
Tablettes supérieures
Bovenlegger
Top shelf

③ Zwischenböden
Étagères intermédiaires
Tussenleggers
Intermediate shelf

④ Seitenblech
Tôle latérale
Zijplaat
Side plate

⑤ Eckplatte
Plaques de coin
Hoekplaat
Corner plate

⑥ Schraube
Vis
Schroef
Bolt

⑦ Mutter
Ecrou
Moer
Nut

(D) **Aktenregal - Schraubsystem WR**
Aufbau- und Betriebsanleitung

Sehr geehrter Kunde,

die Ihnen gelieferten Regale sind gütegesichert nach den Güte- und Prüfbestimmungen RAL-RG 614/1, sie entsprechen dem Gerätesicherheitsgesetz GSG sowie den U V V für Lagereinrichtungen und Geräte des Hauptverbandes der gewerblichen Berufsgenossenschaften DGUV Regel 108-007.

Damit die Regale die an sie gestellten Anforderungen erfüllen können und um ihre Funktionsfähigkeit auch in Zukunft zu erhalten, ist es unbedingt erforderlich, die Aufbau- und Betriebsanleitung genau zu beachten.

(F) **Étagères à classeurs - Système de vissage WR**
Instructions de montage et d'utilisation

Cher client,

Les rayonnages doivent être montés et utilisés suivant les instructions reprises ci-dessus. Ainsi peuvent-ils être chargés sans problèmes; leur caractère fonctionnel et la sécurité de travail sont garantis.

(NL) **Archiefrekken - schroefstelsel WR**
Richtlijnen en montagehandleiding

Geachte klant,

De rekken moeten gemonteerd en gebruikt worden volgens de hieronder vermelde instructies. Enkel dan kunnen zij met de aangegeven gewichten belast worden. Veiligheid en functionaliteit zijn dan gewaarborgd.

(GB) **File shelving units - WR bolted system**
Instructions for assembly and use

Dear customer,

To ensure that the shelves meet the demands placed on them and also retain their function in future, it is essential that you follow the assembly instructions and instructions for use.



Bauteile je Grund- / Anbauregal:

Composantes de l'étagère de base / étagère supplémentaire:
Onderdelen per basis- / aanbouwstelling:
Components for basic / add-on rack:

H:	1500 mm	1850 mm	2200 mm	2550 mm	2900 mm
①	4 / 2	4 / 2	4 / 2	4 / 2	4 / 2
②	1 / 1	1 / 1	1 / 1	1 / 1	1 / 1
③	4 / 4	5 / 5	6 / 6	7 / 7	8 / 8
④	- / -	- / -	- / -	- / -	- / -
⑤	8 / 4	16 / 8	24 / 12	32 / 16	40 / 20
⑥	56 / 28	80 / 40	104 / 52	128 / 64	152 / 76
⑦	56 / 28	80 / 40	104 / 52	128 / 64	152 / 76



Bauteile je Grund- / Anbauregal:

Composantes de l'étagère de base / étagère supplémentaire:
Onderdelen per basis- / aanbouwstelling:
Components for basic / add-on rack:

H:	1500 mm	1850 mm	2200 mm	2550 mm	2900 mm
①	- / -	4 / 2	4 / 2	4 / 2	4 / 2
②	- / -	- / -	- / -	- / -	- / -
③	- / -	5 / 5	6 / 6	7 / 7	8 / 8
④	- / -	2 / 1	2 / 1	2 / 1	2 / 1
⑤	- / -	16 / 8	24 / 12	32 / 16	40 / 20
⑥	- / -	80 / 40	104 / 52	128 / 64	152 / 76
⑦	- / -	80 / 40	104 / 52	128 / 64	152 / 76

- (D) ■ Aufbauanleitung
(F) ■ Notice de Montage

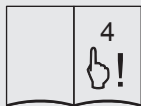

- (D) **Sicherheitshinweis:** Um Verletzungen bei der Montage zu vermeiden, empfehlen wir Ihnen zwingend das Tragen von Arbeitshandschuhen!

Die Aktenregale zur einseitigen Nutzung unterscheiden sich in:

- 1 Aktenregale **mit** Deckboden
- 2 Aktenregale **ohne** Deckboden

Beide Varianten gibt es in den Bauarten (Abb. A1 bzw. A2):

Grundregal mit 4 Winkelposten
Anbauregal mit 2 Winkelposten

■ Die Regale erhalten ihre Standfestigkeit durch die Verschraubung von Eckplatten. Die Vorschriften über die Anzahl und Anordnung der Eckplatten müssen genau eingehalten werden (siehe Abb. B1 bzw. B2).

■ Im **Grundregal** werden **8 Eckplatten zur Aussteifung** pro Fachboden benötigt. Im **Anbauregal** werden **4 Eckplatten zur Aussteifung** pro Fachboden benötigt. Gesamtanzahl und Anordnung der Eckplatten siehe Abb. B1 bzw. B2.

■ Eckplatten werden jeweils mit 3 Schrauben und Muttern **von innen** mit dem Fachboden und dem Winkelposten verschraubt (Abb. C).

■ Alle Fachböden müssen mit jedem Winkelschenkel, der die Bodenkanten berührt, verschraubt werden.

■ Die Anbauregale werden gleichmäßig rechts und links an das Grundregal angebaut.

Bitte beachten Sie, dass nicht in jedem Boden Eckplatten verschraubt werden! Diese sind nur für die aussteifenden Fachbodenebenen nötig!

Die Montage erfolgt vorzugsweise im Liegen. Danach die Regale aufrichten (Deckenhöhe beachten!). Die senkrechte Ausrichtung erfolgt dann am endgültigen Standort.

- (F) **Consigne de sécurité:** Afin d'éviter des blessures lors du montage, nous vous recommandons instamment de porter des gants de travail!

Les étagères à classeurs pour utilisation unilatérale se différencient en:

- 1 Étagères à classeurs **avec** tablette supérieure
- 2 Étagères à classeurs **sans** tablette supérieure

Les 2 variantes existent dans les modèles (fig. A1 et A2):

Étagère de base avec 4 montants d'angle

Étagère supplémentaire avec 2 montants d'angles

■ La stabilité des étagères est assurée par le vissage des panneaux d'angle. Il faut respecter précisément les prescriptions concernant le nombre de panneaux d'angle et leur disposition (voir fig. B1 et B2).

■ Dans le **rayonnage de base**, on utilise **8 panneaux d'angle** par étagère pour le renforcement. Pour l'étagère supplémentaire, on utilise pour le renforcement 4 panneaux d'angle par fond. Voir les fig. B1 et B2 pour le nombre total et la disposition des panneaux d'angle.

■ Les panneaux d'angle sont fixés de l'intérieur **respectivement** par 3 vis et écrous à l'étagère et aux montants d'angle (fig. C).

■ Toutes les étagères doivent être vissées à chaque montant d'angle en contact avec le fond.

■ Les étagères supplémentaires sont fixées identiquement à droite et à gauche à l'étagère de base.

Veillez vérifier que toutes les plaques d'angle ne soient pas vissées au fond! Elles ne sont nécessaires que pour les niveaux d'étagère renforcés.

Le vissage se fait de préférence en position couchée. Relever ensuite les étagères (Tenir compte de la hauteur du plafond!) L'alignement vertical se fera à l'emplacement définitif.

A1

Bauart (Grund- und Anbauregal)

Modèle (étagère de base ou supplémentaire)
Constructie (basisstelling en aanbouwstelling)
Constructions (basic rack and add-on rack)

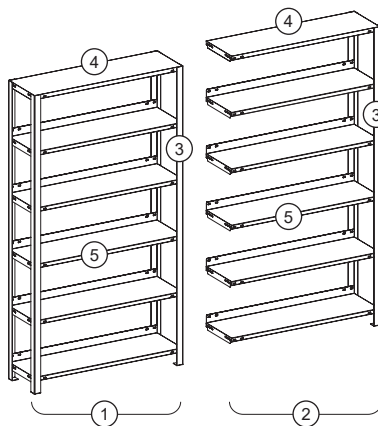

A2

Bauart (Grund- und Anbauregal)

Modèle (étagère de base ou supplémentaire)
Constructions (basisstelling en aanbouwstelling)
Constructions (basic rack and add-on rack)

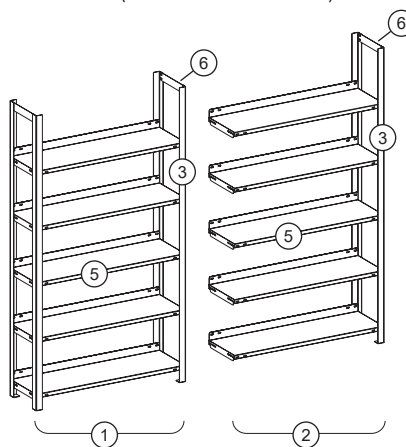

C

Verschraubung der Eckplatten - vorne / hinten
Vissage des panneaux d'angle - avant / arrière
Schroefmontage van de hoekplaten - voor / achter
Screwing of the corner plates - front / rear

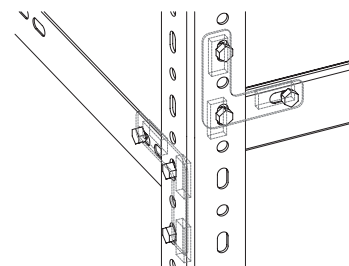
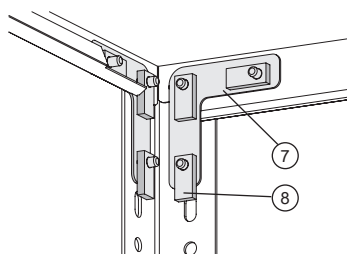

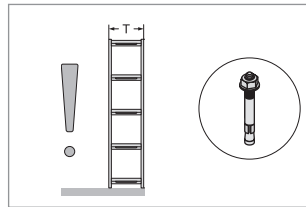
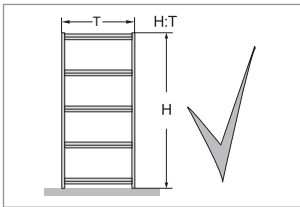

(NL)

Handling voor montage

(GB)

Assembly instruction



B₁

Anzahl und Anordnung der Eckplatten

Nombre et disposition de panneaux d'angle

Aantal en positionering van de hoekplaten

Number and arrangement of corner plates

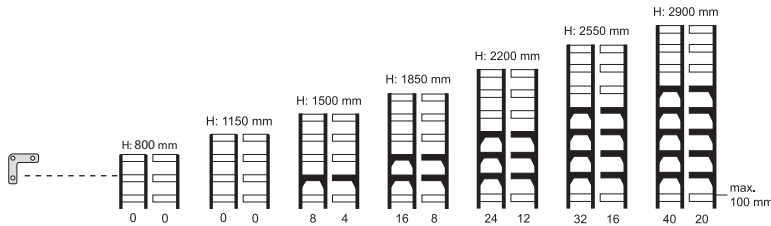

B₂

Anzahl und Anordnung der Eckplatten

Nombre et disposition de panneaux d'angle

Aantal en positionering van de hoekplaten

Number and arrangement of corner plates

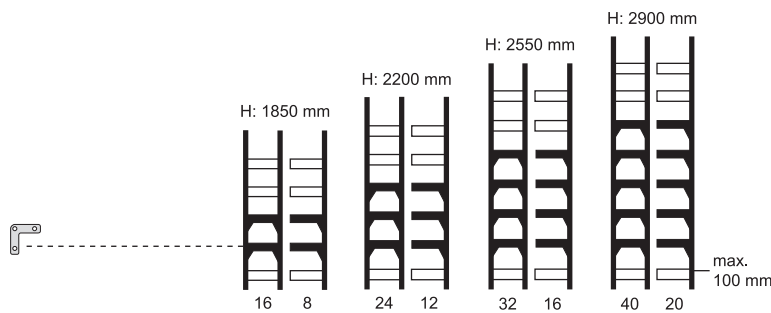

Fachboden mit 8 Eckplatten (Grundregal)
Étagère avec 8 panneaux d'angle (étagère de base)
Legger met 8 hoekplaten (hoekplaat)
Shelf with 8 corner plates (basic rack)

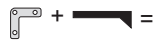

Fachboden mit 4 Eckplatten (Anbauregal)
Étagère avec 4 panneaux d'angle (étagère supplémentaire)
Legger met 4 hoekplaten (aanbouwstelling)
Shelf with 4 corner plates (add-on rack)

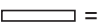

Fachboden ohne Eckplatten
Étagère sans panneaux d'angle
Legger zonder hoekplaten
Shelf without corner plates

- | | | | |
|---|--|--|---|
| ① Grundregal
Étagère de base
Basisstelling
Basic rack | ② Anbauregal
Étagère supplémentaire
Aanbouwstelling
Add-on rack | ③ Winkelpfosten
Montants d'angle
Hoekstaander
Corner pillar | ④ Deckboden
Tablettes supérieures
Bovenlegger
Top shelf |
| ⑤ Zwischenböden
Étagères intermédiaires
Tussenleggers
Intermediate shelf | ⑥ Seitenblech
Tôle latérale
Zijplaat
Side plate | ⑦ Eckplatte
Plaques de coin
Hoekplaat
Corner plate | ⑧ Schraube und Mutter
Boulon et écrou
Schroeven en lange moeren
Nut and bolt |

(NL)

Veiligheidsaanwijzing: Om verwondingen bij de montage te vermijden, bevelen wij u met drang aan werkhandschoenen te dragen!

De archiefrekken voor eenzijdig gebruik onderscheiden zich in:

- 1 Archiefrekken **met** bovenlegger
- 2 Archiefrekken **zonder** bovenlegger

Beide varianten zijn in de volgende constructies te leveren (zie afb. A1 resp. A2):

Basisstelling met 4 hoekstaanders

Aanbouwstelling met 2 hoekstaanders

■ De rekken creëren hun stevige stand dankzij de schroefmontage van hoekplaten. De voorschriften met betrekking tot het aantal hoekplaten - en de positionering daarvan dienen exact te worden nageleefd (zie afb. B1 resp. B2).

■ In de **basisstelling** zijn **8 hoekplaten ter verstijving** per legger nodig. In de **aanbouwstelling** zijn **4 hoekplaten ter verstijving** per legger nodig. Voor het totaal aantal en de positionering van de hoekplaten: zie afb. B1 resp. B2.

■ Iedere hoekplaat wordt met behulp van 3 bouten en moeren van **binnen** met de legger en de hoekstaander gekoppeld (zie afb. C).

■ Alle leggers moeten met ieder hoekbeen, dat aan de bodemverantworting aanligt, worden vastgeschroefd.

■ De aanbouwstellingen worden gelijkmatig zowel rechts als links aan de basisstelling gemonteerd.

Let er a.u.b. op, dat niet aan iedere bodem hoekplaten worden vastgeschroefd! Deze zijn alleen nodig voor de verstijfde leggers!

De schroefmontagewerkzaamheden bij voorkeur in liggende toestand (rek) uitvoeren. Vervolgens de rekken rechtop zetten (let op plafondhoogte!). Het exact verticaal richten kan dan op de definitieve opstellingsplaats worden uitgevoerd.

(GB)

Safety note: In order to avoid injuries during assembly, we strongly recommend wearing work gloves!

The file shelving units intended for use from one side only are available in two variants:

- 1 File shelving units **with** top cover
- 2 File shelving units **without** top cover

Both variants are available as the following types (Fig. A1 or A2):

Basic rack with 4 corner pillars

Add-on rack with 2 corner pillars

■ The shelving units obtain their stability from the screwing of corner plates. The regulations about the number of corner plates and the layout have to be respected exactly (see Fig. B1 or B2).

■ **8 corner plates** are needed for **reinforcing** each shelf in the **basic rack**. **4 corner plates** per shelf are needed for **reinforcing** for the **add-on rack**. See Fig B1 or B2 for total number and arrangement of corner plates.

■ Each corner plate is screwed together from the inside with the shelf and corner pillars using 3 screws and nuts (Fig. C).

■ All shelves have to be screwed to the angle leg, which touches the bottom edges.

■ The add on racks are joined equally to the right and left of the basic shelf.

Please note that corner plates are not screwed into every shelf! These are only required for the stiffened shelf floors!

It is preferable to screw together with the racks lying down. Put the racks upright afterwards (Watch the ceiling height!). The vertical alignment is made at the final location.

- D ■ Betriebsanleitung
- F ■ Notice d' utilisation
- NL ■ Gebruiksaanwijzing
- GB ■ Instruction for Use

- **Wichtige technische Hinweise**
- **Remarque technique importante**
- **Belangrijke technische aanwijzingen**
- **Important technical information**

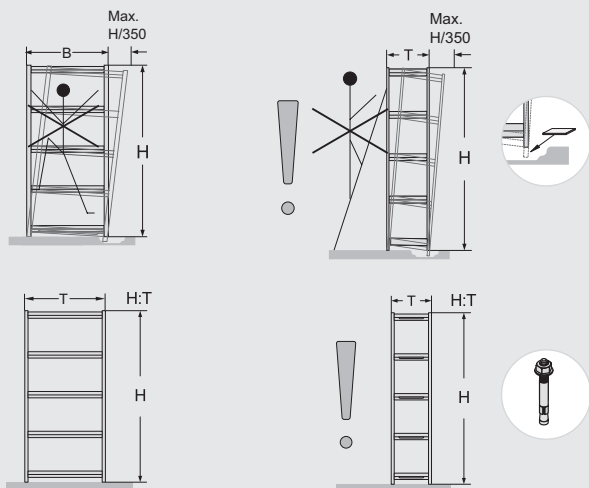

- D Beachten Sie bitte, dass die Stützrahmen senkrecht stehen. Eine Abweichung um ein Dreihundertfünfzigstel der Höhe kann toleriert werden, ggf. sind Unterlegplatten erforderlich. Als Standardsicherungen gelten von Hand be- und entladene Regale, wenn der Wert: Höhe geteilt durch Tiefe kleiner oder gleich 5 ist. Falls das Ergebnis größer als 5 ist, sind die Regale durch geeignete Maßnahmen zu sichern (DGUV Regel 108-007). Sollten Sie bezüglich der erforderlichen Sicherungen Fragen haben, rufen Sie uns bitte an.
- F Veillez à ce que les châssis d'appui soient parfaitement verticaux. Un écart de un trois cent cinquantième de la hauteur est admissible, le cas échéant des cales d'épaisseur sont indispensables. On considère que des étagères (dé) chargées à la main sont stables si la hauteur divisée par la profondeur est plus petite ou égale à 4. Si le résultat de cette division est plus grand que 4, il faut prendre des mesures appropriées afin de stabiliser les étagères (DIN EN 15635). Si vous avez des questions au sujet des sécurités requises, n'hésitez pas à nous contacter.
- NL Gelieve ervoor te zorgen dat de steunframes loodrecht staan. Een afwijking van H/350 kan worden getolereerd, evt. zijn er onderlegplaten nodig. Met de hand in- en uitgeladen rekken gelden als stabiel, als de waarde: hoogte gedeeld door diepte kleiner dan of gelijk aan 4 is. Indien het resultaat groter dan 4 is, moeten de rekken door gepaste maatregelen worden verstevigd (DIN EN 15635). Indien u vragen zou hebben gelieve ons op te bellen.
- GB Please make sure that the support frames are vertical. A deviation of a three hundred and fiftieths of the height can be tolerated; shims may be necessary. Shelves which can be loaded and unloaded by hand are considered to be stable when the value of: the height divided by the depth is less than or equal to 4. The shelves need to be suitably secured if the value is greater than 4 (DIN EN 15635). Don't hesitate to ring us for any questions you may have about the type of securing required.

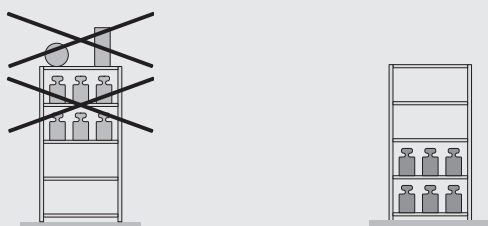

- D Deckböden sind ungeeignet zur Lagergutablage. Bei unterschiedlichen Fachlasten sollten die höheren Lasten im unteren Bereich des Regals konzentriert werden. Der Betreiber muss gewährleisten, dass der Fußboden die Lasten aus dem Stützrahmen sicher aufnehmen kann. Die Ebenheit des Bodenbelags, auf welchem das Regalsystem aufgestellt wird, muss innerhalb der zulässigen Abweichung liegen (L = Messstrecke, A = max. Abweichung der Ebenheit). Zur Prüfung der Ebenheit empfehlen wir Richtlatten oder geeignete Nivelliergeräte.
- F Les chapes ne sont pas appropriées pour le stockage de marchandises. Avec des charges par niveau différentes, les charges les plus élevées doivent être concentrées dans la partie inférieure du rayonnage. L'exploitant doit garantir que le plancher peut recevoir en toute sécurité les charges en fonction du cadre de support. La planéité du sol, sur lequel le système de rayonnage est placé, doit se situer dans l'écart admissible (L = distance de mesure, A = écart de planéité max). Pour vérifier la planéité, nous vous recommandons d'utiliser des règles de maçon ou des instruments de nivellement adaptés.

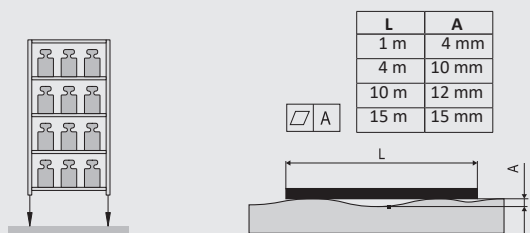

- NL De bovenste afdekplank is niet geschikt voor het opslaan van goederen. Bij verschillende schapbelastingen moeten de zwaardere lasten in het onderste gedeelte van het rek worden geplaatst. De gebruiker moet ervoor zorgen dat de vloer de belasting van het draagframe veilig kan dragen. De vlakheid van de vloerbedekking waarop het reksysteem wordt geplaatst, moet binnen de toegestane afwijking liggen (L = meetafstand, A = max. afwijking van de vlakheid). Voor de controle van de vlakheid adviseren wij het gebruik van een waterpas of geschikte nivelleringsapparaten.
- GB The top cover boards of the shelving units are unsuitable for storing goods. Where shelf loads vary, the higher loads should be concentrated in the lower parts of the shelving unit. The operator must ensure that the floor is capable of reliably withstanding the loads from the support frame. The flatness of the floor covering on which the shelving system is erected must be within the permissible tolerance (L = measuring section, A = max. flatness deviation). To check the flatness we recommend the use of a level or other suitable levelling instruments.

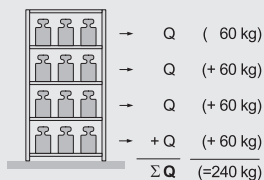
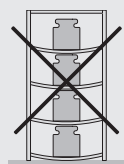
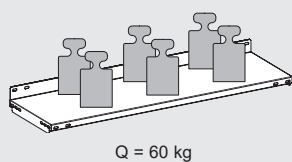

- D Die angegebenen maximalen Tragfähigkeiten für Fachböden [Q] gelten bei jeweils gleichmäßig verteilter Last. Die Summe der Fachlasten [ΣQ] in einem Regalfeld muss kleinergleich der unten angegebenen Feldlast [Qmax.] sein. Bei Aufstellung von weniger als 3 Regalfeldern reduziert sich die jeweils angegebene Feldlast um 10%. Der Gesamtschwerpunkt darf in jedem Fall nicht über der halben Regalhöhe liegen.
- F Les données maximales de support de charge pour sols spéciaux [Q] sont valables dans le cas d'un partage régulier de la charge. La somme des charges spéciales [ΣQ] sur un plan d'étagère doit être égale ou inférieure au poids/surface [Qmax.]. Dans les cas où le montage comporte moins de 3 plans d'étagères, le poids/surface se réduit de 10%. La totalité de la charge ne doit en aucun cas dépasser la moitié de la hauteur.
- NL Het opgegeven maximale draagvermogen voor leggers [Q] geldt bij telkens gelijkmatig verdeelde belasting. De som van de belasting van de leggers [ΣQ] in één stellingveld moet kleiner of gelijk zijn aan de onderstaande veldbelasting [Qmax.]. Bij opstelling van minder dan 3 stellingvelden wordt de telkens opgegeven veldbelasting met 10% gereduceerd. Het algemene zwaartepunt mag in elk geval niet boven de helft van de stellinghoogte liggen.
- GB The maximum carrying loads listed for compartment floors [Q] apply when the load is evenly distributed in each case. The sum of compartment loads [ΣQ] in a shelf bay must be smaller or equivalent to the bay load [Qmax.] stated below. In cases where fewer than 3 shelf bays are erected, the bay load listed is reduced by 10% in each case. The overall centre of gravity must not under any circumstances be above half the height of the shelving.

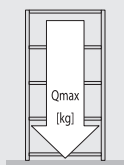

! $\Sigma Q \leq Q_{max.}$

	Lastangaben	Indications de charge	Opgave van de belasting	Permissible loading
H	Höhe	Hauteur	Hoogte	Height
Q	Fachlast	Charge par panneau	Loketlast	Shelf loading
Q _{max.}	Feldlast	Charge par champ	Veldbelasting	Bay loading
H	1500 mm	1850 mm	2200 mm	2550 mm
Q	60 kg	60 kg	60 kg	60 kg
Q _{max.}	300 kg	360 kg	420 kg	540 kg

Schraubsystem WR

H: 800 mm / 1150 mm

WAE-060-1/0 - 1150



Aktenregale **MIT** Deckboden
 Étagères à classeurs
AVEC 2 tablette supérieure
 Archiefrekken **MET** bovenlegger
 File shelving unita **WITH** top cover
 Arkivreol **MED** dækhylde
 Arkiveringsreol **MED** hylle
 Kontorshyllor **MED** täckplatta
 Asiakirjahylly pohjahyllyn **KANSSA**
 Estanterías de archivos **CON** balda superior
 Scaffali per documenti **CON** ripiano superiore
 Regály na pořadače **VČETNĚ** horní krycí police
 Regały na akta **Z** półką podsufitową
 Стеллажи для документов **C** верхней полкой
 Bibliorafturi **CU** raft tip plafon
 Dokumendiriitul - **KOOS** põhjaplaadiga
 Regály na spisy **VRÁTANE** hornej krycej police
 Irattartó állvány **FEDŐPOLCCAL**
 Estantes **para** pastas de arquivo
COM prateleira do tecto
 Regali za dokumentacijo **Z** vrhnjo polico
Üst raflı dosya rafları

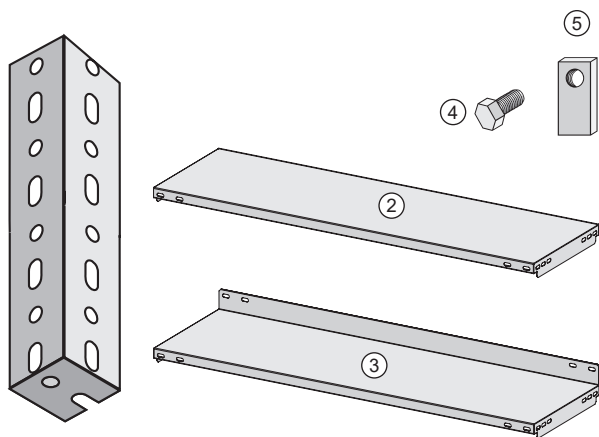

① 30/30/1,5 mm

Bauteile	Grundregal	Anbauregal		
Composantes	Étagère de base	Étagère supplémentaire		
Onderdelen	Basisstelling	Aanbouwstelling		
Componentes	Basic rack	Add-on rack		
Komponenter	Grundelement	Tilbygningselement		
Komponenter	Basisreol	Påbyggingsreol		
Komponenter	Grundhylla	Tilbygggnadshylla		
Osat	Perushylly	Hyllyn lisäosa		
Piezas	Estantería básica	Estantería adosada		
Componenti	Scaffale base	Scaffale componibile		
Součásti	Základní regál	Přídavný regál		
Elementy konstrukcji	Segment podstawowy regału	Segment dobudowywany regału		
Компоненты	Базовый стеллаж	Приставной стеллаж		
Componente	Raft de bază	Extensie raft		
Osad igal põhi	Põhiriit	Juurdemonteeritav riit		
Konstruktívne prvky	Základný regál	Prídavný regál		
Alapállvány	Alapállvány	Toldalállvány		
Componentes	Estante básica	Estante adicional		
Sestavni deli	Osnovni regal	Priključni regal		
Başına parçalar	Temel raf	İlave raf		
	H: 800 mm	H: 1100 mm	H: 800 mm	H: 1100 mm
①	4	4	2	2
②	1	1	1	1
③	2	3	2	3
④ + ⑤	24	32	12	16

① Winkelpfosten
 Montants d'angle
 Hoekstaander
 Corner pillar
 Vinkelben
 Vinkelstolper
 Vinkelpelare
 Nurkkapylväs
 Columna angular
 Sostegni angolari
 Úhlový sloupek
 Słupiek narożny
 Угловая стойка
 Colțare
 Nurgapostid
 Uhlová vzpera
 Szögvas oszlop
 Coluna angular
 Kotni stebriè
 Açılı direkler

② Deckboden
 Tablettes supérieures
 Bovenlegger
 Top shelf
 Dækhylde
 Hylle
 Täckplatta
 Pohjahylly
 Balda superior
 Ripiano superiore
 Horní krycí police
 Półka podsufitowa
 Верхняя полка
 Rafturi tip plafon
 Põhjaplaat
 Horná krycia polic
 Fedőpolc
 Prateleira do tecto
 Vrhnja polica
 Üst raf

③ Zwischenböden
 Étagères intermédiaires
 Tussenleggers
 Intermediate shelf
 Mellemhylde
 Mellomhyller
 Mellanplattor
 Välihyllyt
 Baldas intermedias
 Ripiano intermedio
 Jednotlivé police
 Półki pośrednie
 Полки
 Rafturi intermediare
 Vaheriitlid
 Jednotlivé police
 Közbenő polcok
 Prateleiras intermédias
 Vmesne police
 Ara raf

④ Schraube
 Vis
 Schroef
 Bolt
 Skrue
 Skrue
 Skruv
 Ruuvi
 Tornillo
 Vite
 Šroub
 Śruba
 Винт
 Şurub
 Kruvi
 Skrutka
 Csavar
 Parafuso
 Vijak
 Civata

⑤ Mutter
 Ecrou
 Moer
 Nut
 Møtrik
 Mutter
 Mutter
 Mutteri
 Tuerca
 Dado
 Matic
 Nakrętk
 Гайка
 Piuliță
 Mutter
 Matic
 Csavaranya
 Porca
 Matic
 Somun

- | | | | |
|------------------------------|-----------------------------------|--------------------------------|------------------------------|
| (D) ■ Aufbauanleitung | (N) ■ Monteringsveiledning | (CZ) ■ Návod k sestavení | (SK) ■ Návod na montáž |
| (F) ■ Notice de Montage | (S) ■ Uppbyggnadsanvisning | (PL) ■ Instrukcja montażu | (H) ■ Felállítási útmutató |
| (NL) ■ Handling voor montage | (SF) ■ Asennusohjeet | (RUS) ■ Инструкция по сборке | (P) ■ Instruções de montagem |
| (GB) ■ Assembly instruction | (E) ■ Instrucciones de montaje | (RO) ■ Instrucțiuni de montare | (SLO) ■ Navodilo za montažo |
| (DK) ■ Opstillingsvejledning | (I) ■ Istruzioni per il montaggio | (EST) ■ Kokkupanemise juhend | (TR) ■ Kurulum kılavuzu |

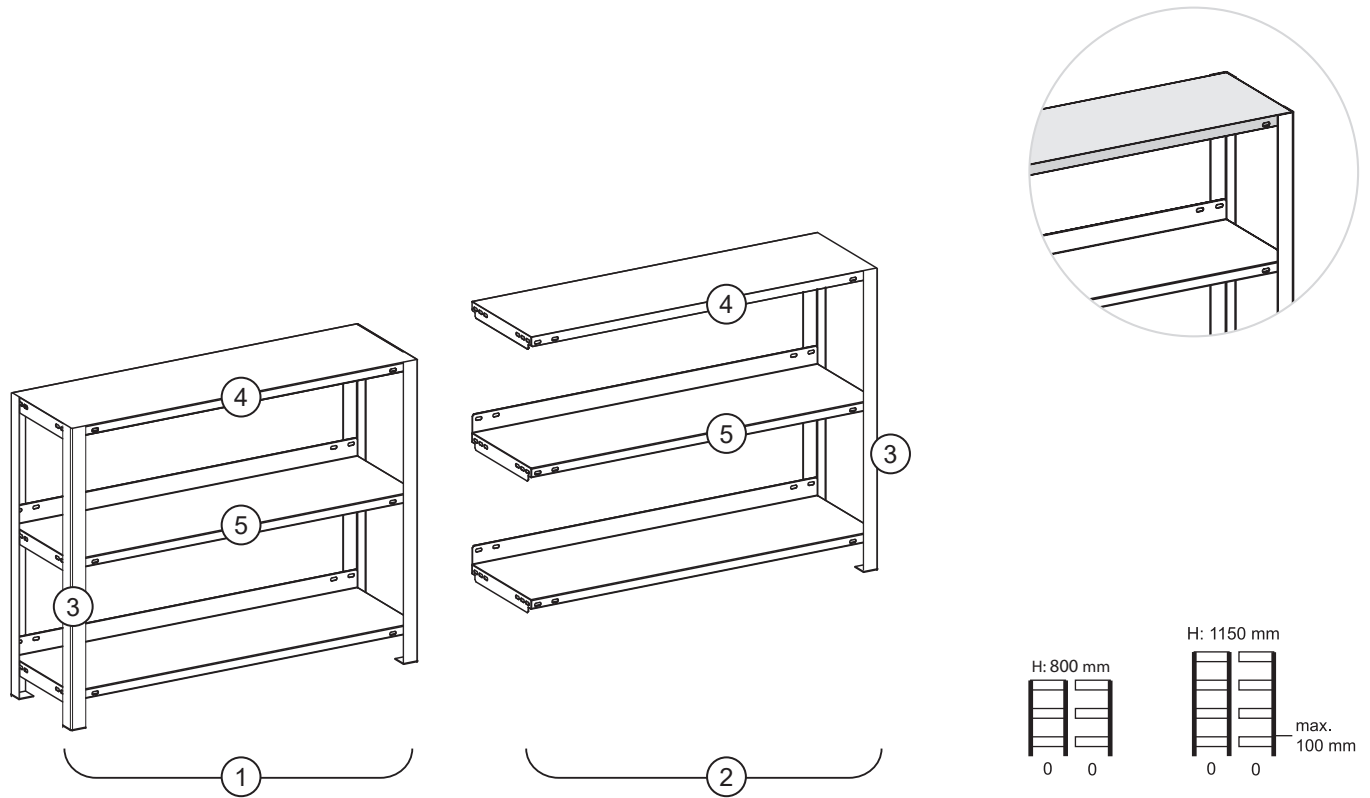

- | | | | | |
|--|--|--|--|---|
| <p>① Grundregal
Étagère de base
Basisstelling
Basic rack
Grundelement
Basisreol
Grundhylla
Perushylly
Estantería básica
Scaffale base
Základní regál
Segment podstawowy regału
Базовый стеллаж
Raft de bază
Põhiriil
Základný regál
Alapállvány
Estante básica
Osnovni regal
Temel raf</p> | <p>② Anbauregal
Étagère supplémentaire
Aanbouwstelling
Add-on rack
Tilbygningselement
Påbyggingsreol
Tillbyggnadshylla
Hyllyn lisäosa
Estantería adosada
Scaffale componibile
Přídavný regál
Segment dobudowywany regału
Приставной стеллаж
Extensie raft
Juurdemonteeritav riil
Přídavný regál
Toldatállvány
Estante adicional
Priključni regal
Ilave raf</p> | <p>③ Winkelpfosten
Montants d'angle
Hoekstaander
Corner pillar
Vinkelben
Vinkelstolper
Vinkelpelare
Nurkkapylväs
Columna angular
Sostegni angolari
Úhlový sloupek
Słupek narożny
Угловая стойка
Colțare
Nurgapostid
Uhlová vzpera
Szögvas oszlop
Coluna angular
Kotni stebrič
Açılı direkler</p> | <p>④ Deckboden
Tablettes supérieures
Bovenlegger
Top shelf
Dækhylde
Hylle
Täckplatta
Pohjähylly
Balda superior
Ripiano superiore
Horní krycí police
Półka podsufitowa
Верхняя полка
Rafturi tip plafon
Põhjaalaat
Horná krycia polica
Fedőpolc
Prateleira do tecto
Vrhnja polica
Üst raf</p> | <p>⑤ Zwischenböden
Étagères intermédiaires
Tussenleggers
Intermediate shelf
Mellomhylde
Mellomhyller
Mellanplattor
Välihyllyt
Baldas intermedias
Ripiano intermedio
Jednotlivé police
Półki pośrednie
Полки
Rafturi intermediare
Vaheeriilid
Jednotlivé police
Közbenő polcok
Prateleiras intermédias
Vmesne police
Ara raf</p> |
|--|--|--|--|---|